

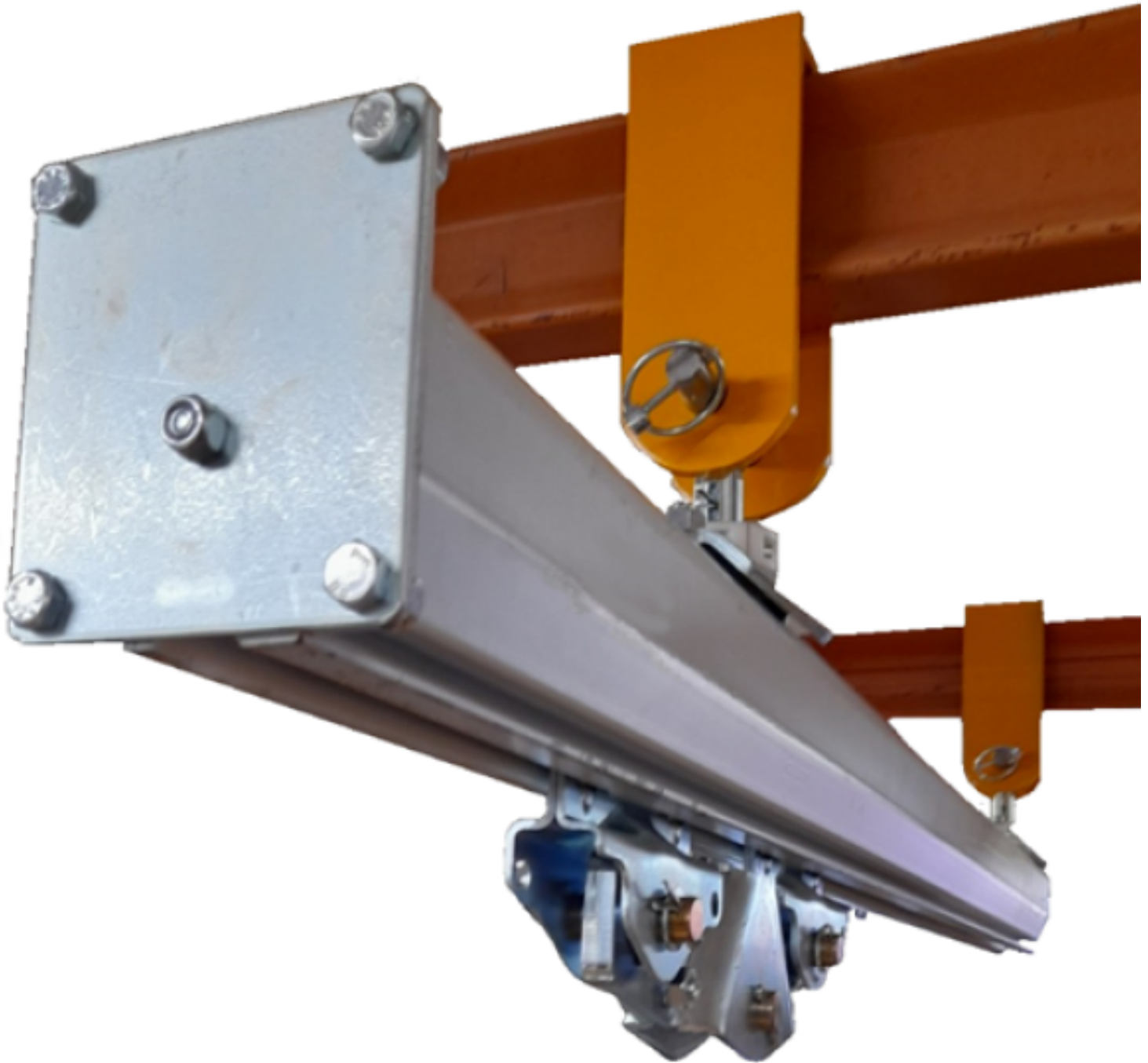

SOOLORATA RAKENNUSTELINEISIIN

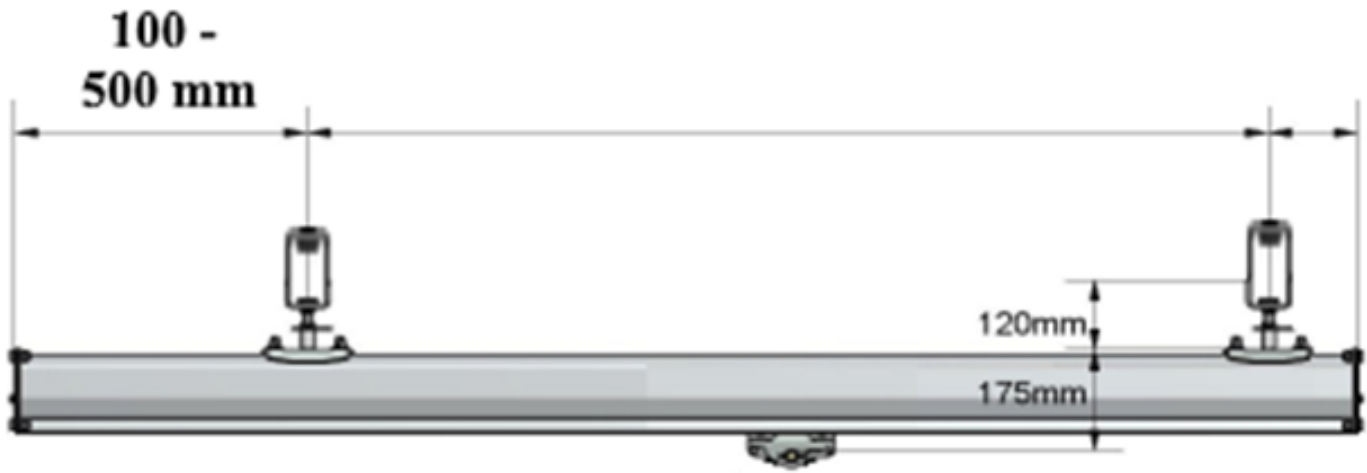

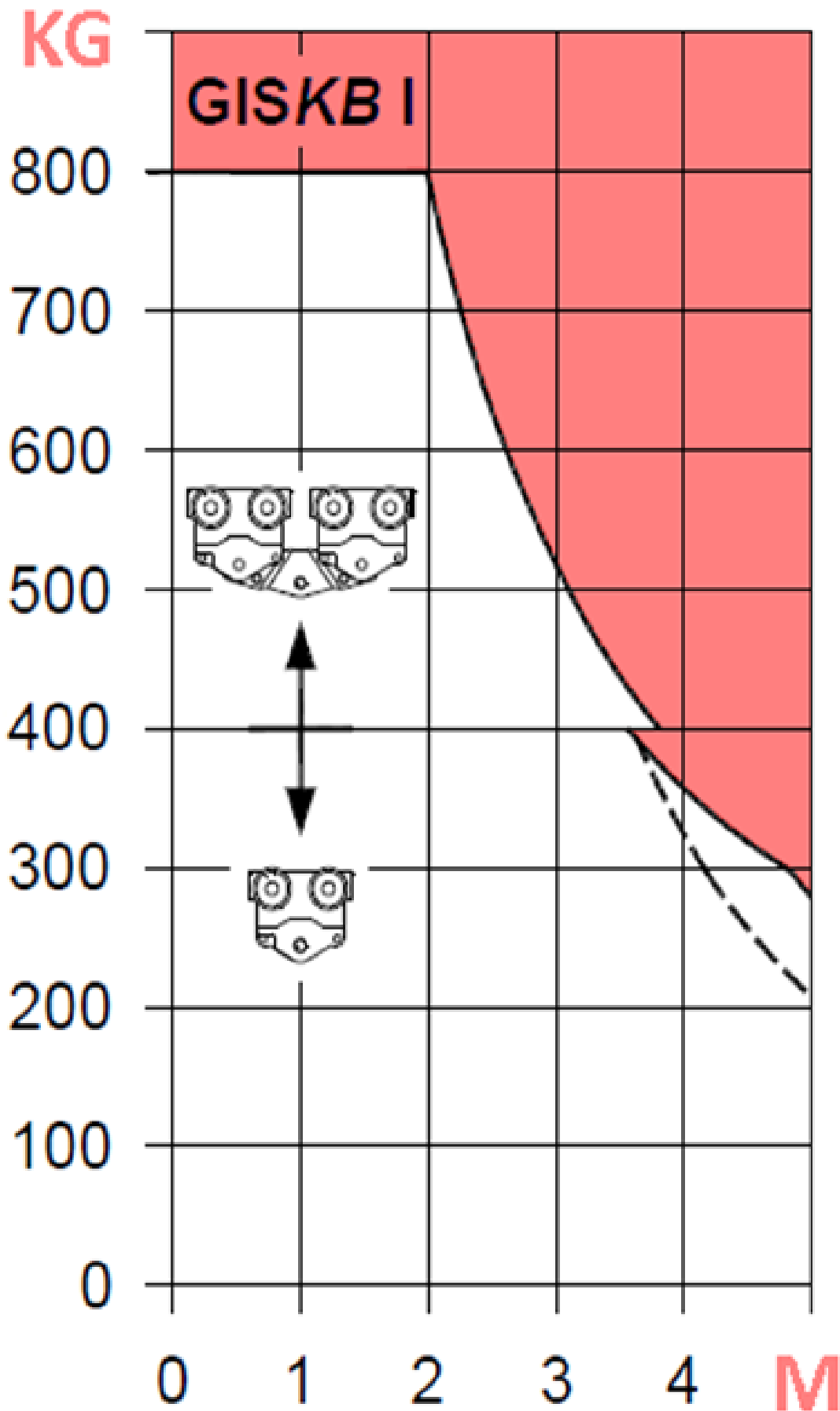



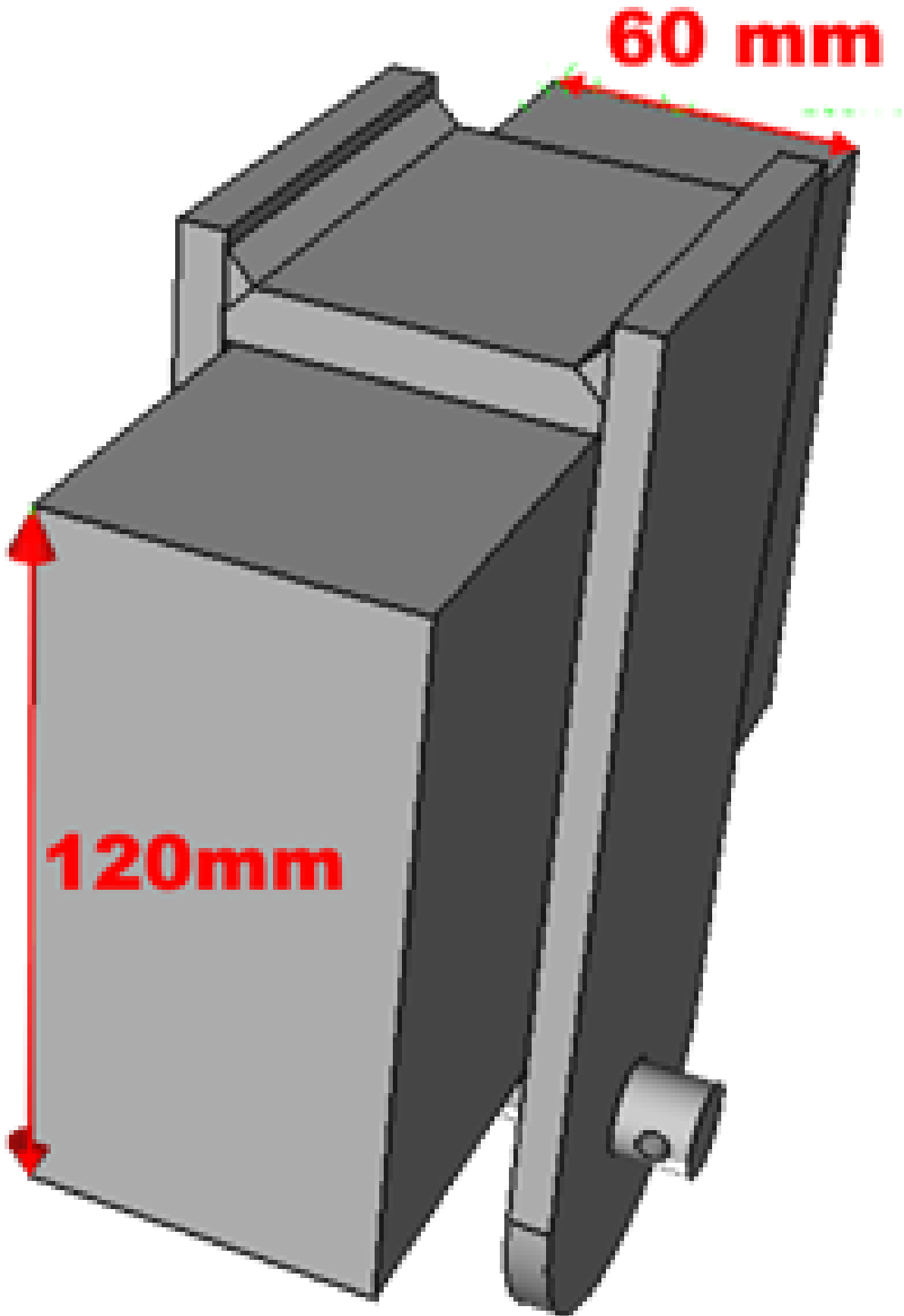



PRODUCT DESCRIPTION

- KEVYT KB1 PROFIILI
- TYÖKALUTON KIINNITYS
- MUOKATTAVISSA KOHTEESEEN

Suurin sallittu kuormitettavuus määräytyy tuentavälin sekä käytetyn vaunun mukaan. Yksittäinen vaunu kestää 400 kg kuorman ja tuplavaunu traversilla 800 kg kuorman. Tukiväli jolla rata ripustetaan vaikuttaa kuormitettavuuteen taulukon mukaisesti. Käytännössä turvallinen nosto on mahdollista 500 kg kuormille aina 3 m tukiväliin saakka. Radan ripustaminen telineisiin telinevalmistajan tai telinetoimittajan ohjeiden mukaisesti. Valmistajan maksimi kuormia ei saa ylittää eikä maksimi pistekuormia. Nosturirata luokitellaan nostoapulaitteeksi.

Pannan koko telineen poikkitangon mukaisesti, standardi koko 60x120. Radan pituus tarpeen mukaisesti.

Käytön kannalta oleellista on varmistaa että tukipisteen ylitys ei aiheuta kippaus vaaraa jolloin tulee huomioida vastapaino vastakkaisessa päädyssä. Yli 500 mm ylityksiä ei suositella.



[SOOLORATA RAKENNUSTELINEISIIN](#)



TUOTETEKNO OY
NOSTO- JA SIIRTOLAITTEET

Tuotetekno Oy
Täyden palvelun nosto- ja siirtolaitetalo